



取扱説明書

AD-9521 Heavy Duty Corner Rounding Machine



怪我防止のため、必ず本書をお読みください

製品説明

各名称

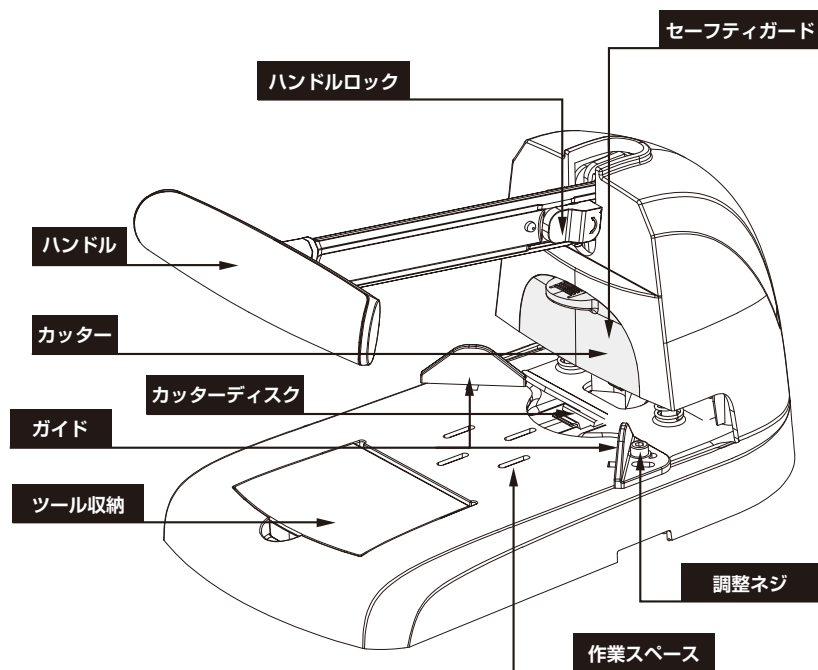

安全に関する重要事項

- ❗ 使用の際には必ずカッターディスクが固定されていることをご確認ください
- ⚠️ 操作中にカッターに触れたり、切断部分に指を入れたりしないでください
- ⚠️ 危険ですので子供を遠ざけて使用してください。使い終わりましたら子供の手が届かない場所に保管してください
- 🚫 ご使用前に本書をお読み頂き操作方法に従ってご使用ください
本書は大切に保管してください
- 🚫 本製品は一人でお使い頂くものです
- 🚫 屋内でご使用ください

ツールスペック

(1) 6種類のカッター

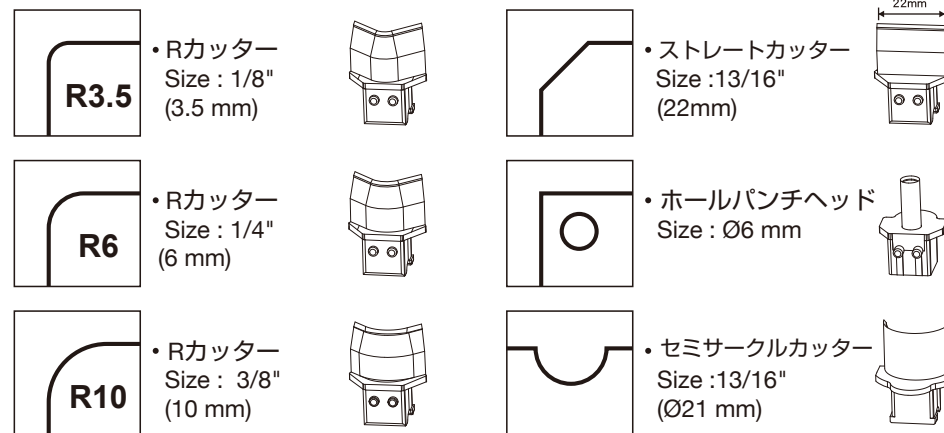

(2) ツールとアクセサリ

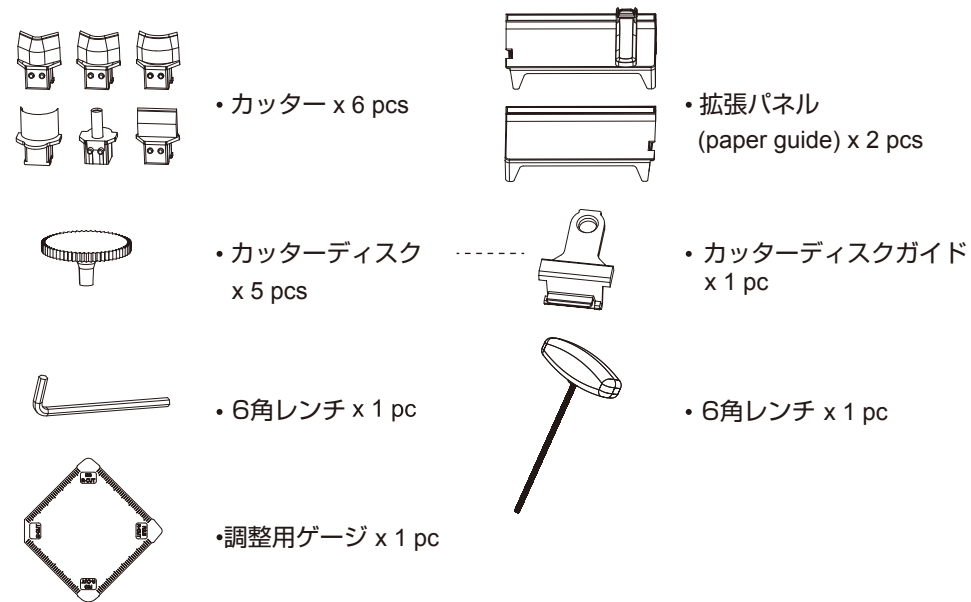

取扱説明書

1.本機には標準カッターR3.5が搭載されています。
お客様の用途に応じて、カッターをお選びください。

2.ご使用のカッターヘッドに合わせて、取り付け方法をお選びください。

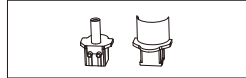
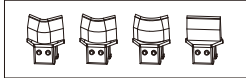

A. Rカッター R3.5 / R5 / R10 / ストレートカッター

A-3. 用紙スタックを作業台の上に置き、
2つの用紙ガイドに合わせます。

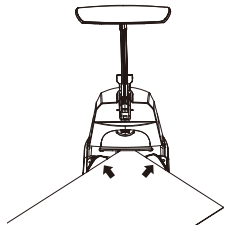

A-4. 片手で用紙スタックをしっかり押さえて、
もう片方の手でハンドルを下ろして
カットを完了します。

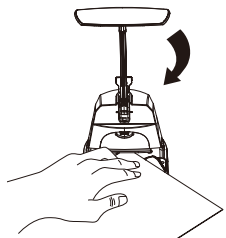

5. 鋭利な刃に直接触れないでください。

B. ホールパンチヘッド / セミサークルカッター

B-3. 左右両側に拡張パネルを取り付けます。
(用紙ガイド)

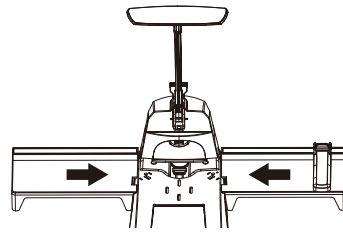

B-4. 需要に応じて用紙ガイドを調整します。
片手でしっかりと紙を持ち、ハンドルを
下ろしてカットします。

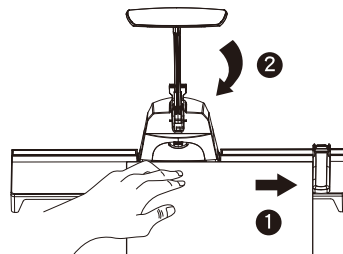

カッターの交換方法

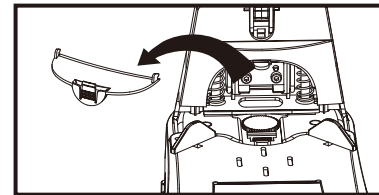

1.セーフティガードを取り外します。

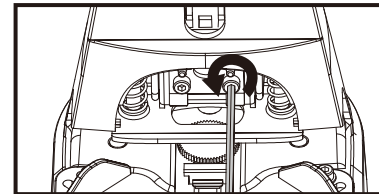

2.ネジ(2本)を緩めます。

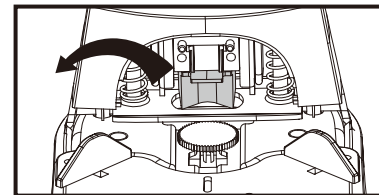

3.カッターを取り出します。

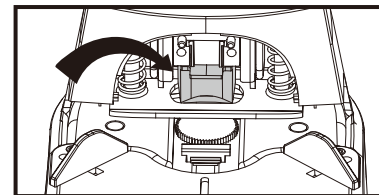

4.新しいカッターを取り付けます。

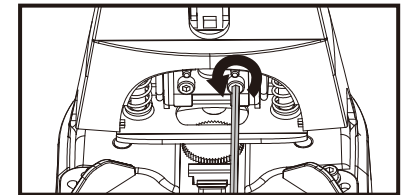

5.ネジ(2本)を締めます。

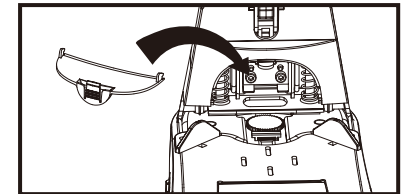

6.セーフティガードを取り付けます。

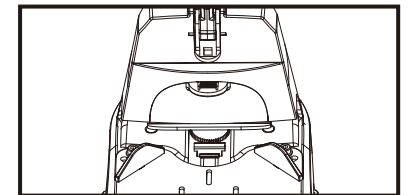

7.完成。

8.調整用ゲージを使用して、選択した
カッターに基づき、2つの用紙ガイドが
正しい位置に配置および固定されて
いることを確認してください。
「調整用ゲージの使用法」P.05を参照
してください。

調整用ゲージの使用方法

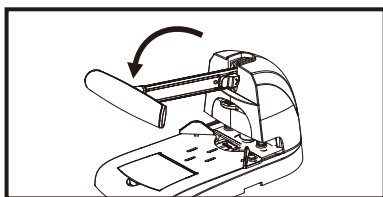

1. ハンドルを下ろします。

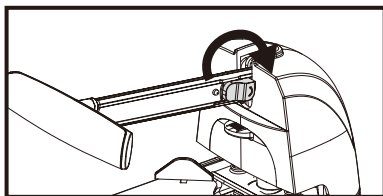

2. ハンドルロックを回してハンドルを固定します。

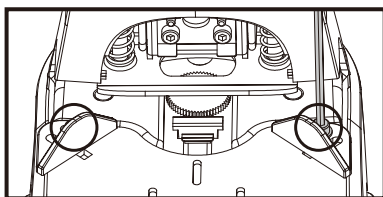

3. ネジがベースに取付られたままの状態、両方の用紙ガイドのネジ(2本)を少し緩めます。

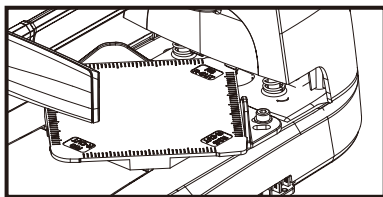

4. 調整用ゲージを作業台の上に置き、カッターにしっかりと押し当てます。コーナーが選択したカッターと対応していることを確認してください。

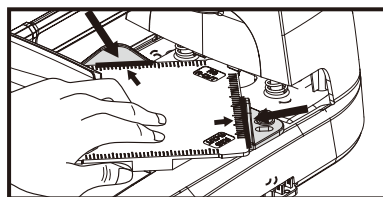

5. 2枚の用紙ガイドを調整用ゲージにしっかりと押し付けます。

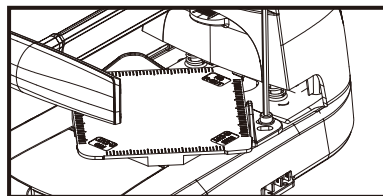

6. ネジ(2本)を締め、用紙ガイドをしっかりと固定します。

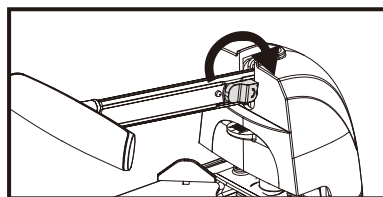

7. ハンドルロックを解除します。

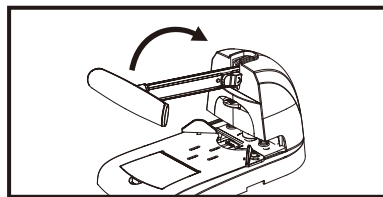

8. 完成。

カッターディスクの交換方法

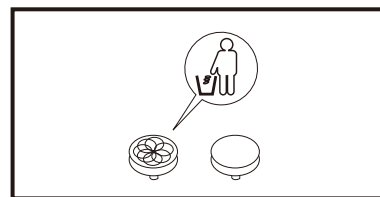

1. カッターディスクの破損が激しい場合は交換してください。

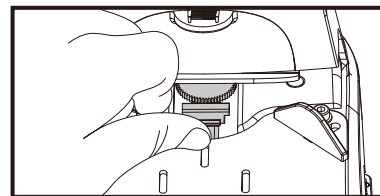

2. ディスクの入ったマウントを押し取り外します。

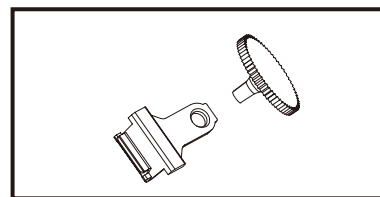

3. 新しいカッターディスクに交換します。

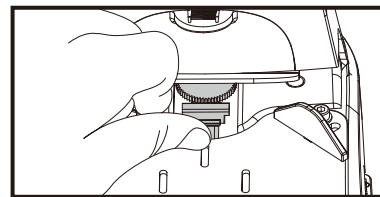

4. ディスクを取り付けたマウントを所定の位置にセットします。

容器の清掃方法

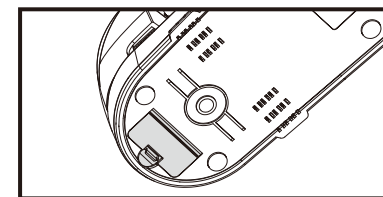

1. 本体を裏返しにします。

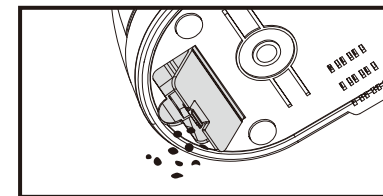

2. 容器のフタを開けて、くずを捨ててください。